

# LAMP トイレブースシステム 引戸ラッチET-125T 取付説明書 PAT

この度は弊社製品をお買い上げいただき誠にありがとうございます。本品を正しく安全にご使用いただく為、はじめにこの説明書をよくお読みの上、本文の説明にしたがって間違いのないよう取付作業を行ってください。また取付後はご使用になる方が本書を保管してください。

**△注意** この表示を無視、あるいは注意事項を守らないで使用した場合、事故によりけがをしたり、組立られない事があります。

**取付手順** (単位は全てmm) 組付けの際は十分気を付けて、ケガのないよう気を付けてください。

## 手順1 (左用、右用兼用)

図1のように、ラッチの取付穴(φ20の貫通穴1個所とφ8.5の貫通穴2個所)を扉の中央付近に開けてください。なお、ストライクの取付穴は手順3に従い、図2のような形状に加工してください。図3を参考にラッチとストライクの位置関係を確認してください。扉厚は13~20mmのパネルを対象としています。

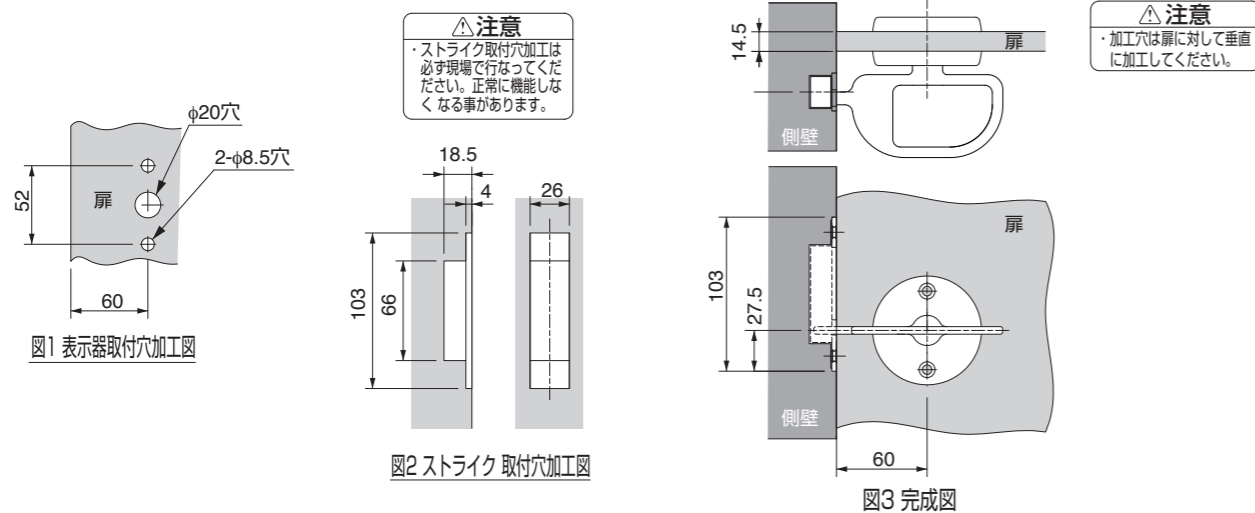

## 手順2

図4のように、扉の外側に表示器、内側にラッチレバーを配置し、裏から取付ねじで固定してください。この時、図5の状態(ラッチレバーが水平状態)で、表示窓は赤色を表示している事をご確認ください。違っている場合は、角芯を90°回転させ再度ラッチレバーに組込んでください。又、取付ねじは緩み止め効果のあるものを使用してください。※ラッチストッパー ET-48取付方法は、右ページのET-48取付説明書をご確認ください。

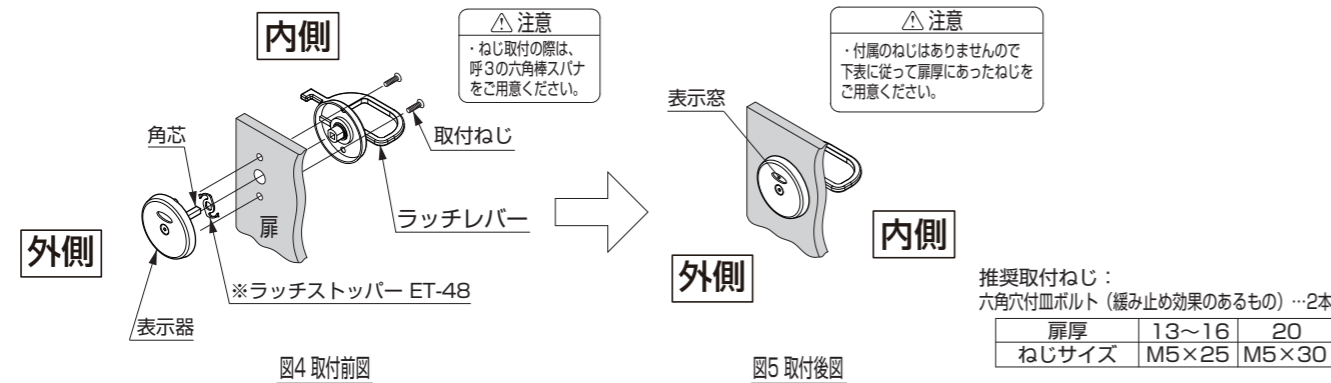

## 手順3

手順1の図3の位置にストライクとSボックスを取付ける穴加工をしますが、必ず現場にて加工を行なってください。図6のようにSボックス、ストライクの順に取付穴にセットし、取付ねじにて固定します。

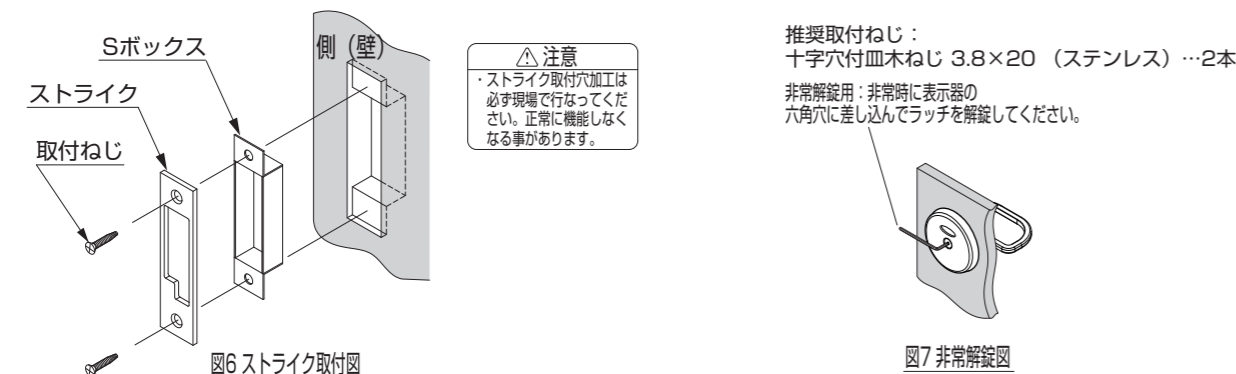

本製品に関するご質問・ご相談は、お買い求めいただいた販売店、または下記の窓口にお問い合わせいたします。

アーキテクトサポート室 電話番号 **03(3864)1122**  
受付時間 月~金 9:00~17:30 (年末・年始・夏季休暇等は除く)  
FAX 03(3863)6875  
E-mail: support@sugatsune.co.jp  
東京都千代田区岩本町2-5-10 〒101-0032

**SUGATSUNE スガツネ工業**  
LAMP印の機能&裝飾金物メーカー

ISO 9001 (JSAQ384)・ISO 14001 (JSAE597) 審査登録  
※ISO9001:国内各拠点 ※ISO14001:千葉事業部 千葉工場 および 物流事業部 物流センター  
http://www.sugatsune.co.jp/

2012.10 PRINTED IN JAPAN 0116-2

# LAMP ET-125T用ラッチストッパー ET-48 取付説明書

本製品を正しく安全にご使用いただくため、はじめにこの説明書をよくお読みの上、本文の説明にしたがって間違いのないよう取付作業を行ってください。

※注意事項を守らないで使用した場合、製品が正常に機能しない場合があります。

**取付手順** <ET-125Tラッチ製品の取付に関しては左ページのET-125T取付説明書に従って取付けてください>

- ・図Aのように、右ロック仕様(表示器の表示窓が赤の状態)であれば、ET-48の突起部が右斜め上にくるようにして表示器の金属部に奥までしっかりはめ込んでください。はめ込んだ状態でパネルに取付けてください。
- ・左ロック仕様の場合は、図BのようにET-48の突起部も逆にしてください。

## 図A. 右ロック仕様

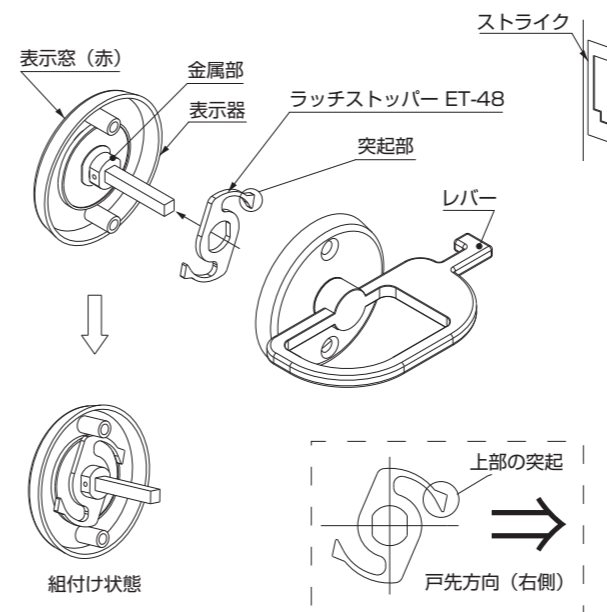

\*右ロック仕様の場合は上部の突起が必ず戸先方向(右側)に向くようにセットしてください。

## 図B. 左ロック仕様

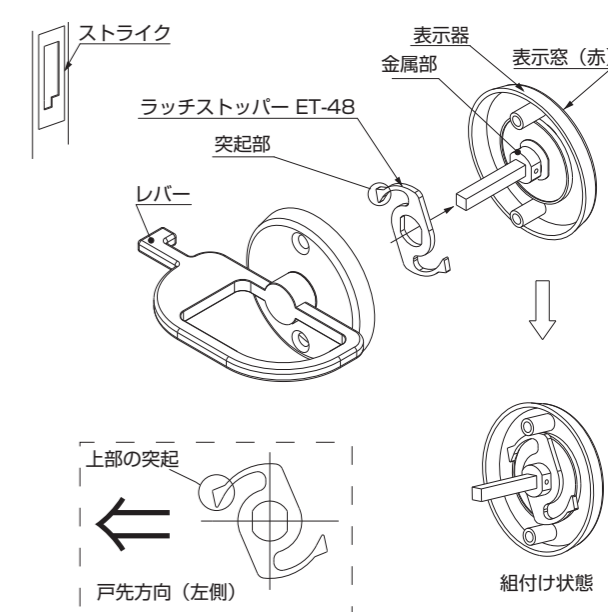

\*左ロック仕様の場合は上部の突起が必ず戸先方向(左側)に向くようにセットしてください。

## レバー保持位置確認

- ・図Cは右ロック仕様時のレバー保持位置を示しています。90°位置からロック位置(0°位置)方向にレバーを倒した際、保持位置(約75°)でレバーが保持される事をご確認ください。
  - ・図Dは左ロック仕様時のレバー保持位置を示します。
- ※解錠位置に近い位置でレバー保持する場合は、ET-48の取付が逆になっています。もう一度ET-48を付け直してください。

## 図C. 右ロック仕様

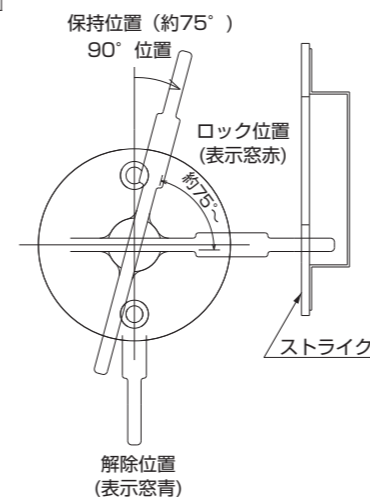

## 図D. 左ロック仕様

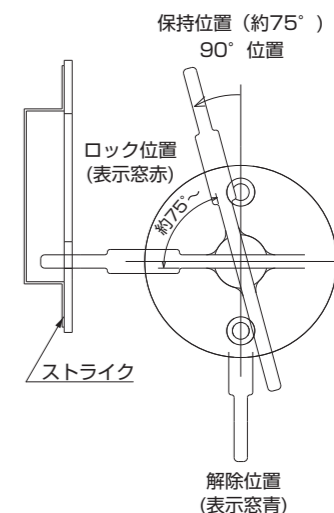

# LAMP BATHROOM DOOR LATCH ET-125T INSTALLATION MANUAL PAT

Thank you for selecting the Sugatsune latch. In order to use this product correctly and safely, read this manual thoroughly before starting installation. And, carry out installation correctly following instructions in the manual. After installation, keep this manual at hands of operator.

**Caution** When neglecting this caution, or not followed, injury may be resulted. Furthermore, it may be not possible to install.

**INSTALLATION PROCEDURES** (Unit: mm) Carefully install the latch to avoid injury.

## STEP 1 (Left Hand and Right Hand Types)

As shown in Fig. 1, prepare latch mounting holes (one hole of 20mm dia. and two holes of 8.5mm dia.) at door center. Process the strike mounting hole as shown in Fig. 2, according to Step 3. Set the latch to the strike, as explained in Fig. 3. The door width is for the 13 to 20mm panel.

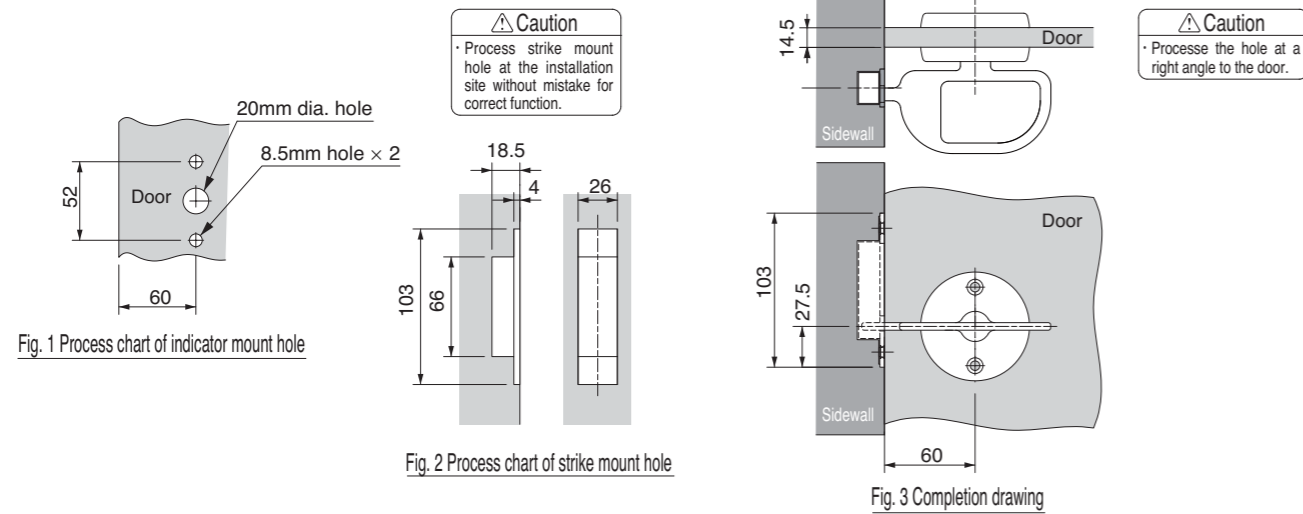

## STEP 2

As shown in Fig. 4, position the indicator at outside of door, and position the latch lever inside of the door. Then, fix them with set screws. Then, confirm that the indicator indicates red. (when latch lever is horizontal – Fig. 5). If red is not indicated, turn the square core by 90 degrees and assemble to the latch lever. Use anti-loose mounting screws.

※When installing ET-48 latch stopper, refer to ET-48 Installation Manual on right page.

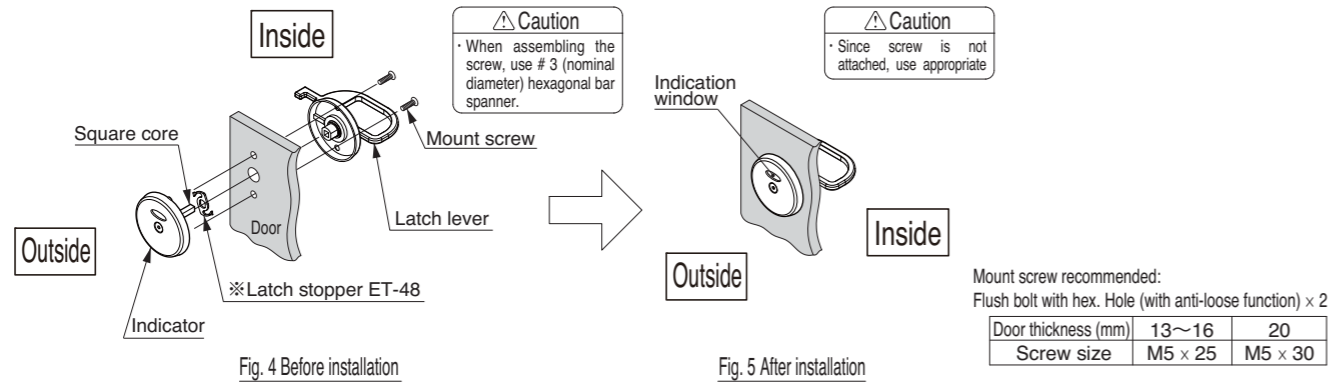

## STEP 3

In Fig. 3 under STEP 1, processing of holes for the strike and box are explained. This work should be done on the installation site. Set the S box and then the strike to the mount hole, fix with set screws.

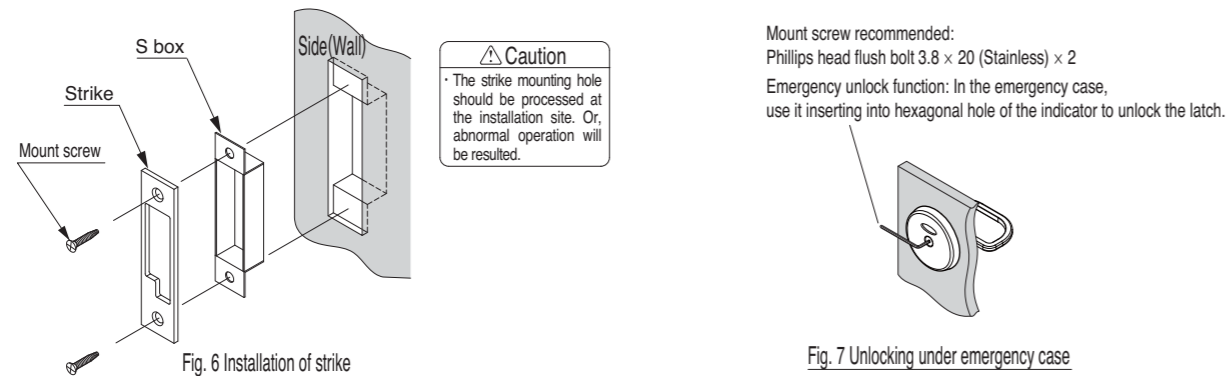

**SUGATSUNE KOGYO CO.,LTD.**  
 Phone: +81 3 3866 2260  
 Fax: +81 3 3866 4447  
 E-mail: export@sugatsune.co.jp  
 Website: www.sugatsune-intl.com

**SUGATSUNE KOGYO (UK) LTD.**  
 Phone: +44 118 9272 955  
 Fax: +44 118 9272 871  
 E-mail: sales@sugatsune.co.uk  
 Website: www.sugatsune.co.uk

**SUGATSUNE AMERICA, INC.**  
 Phone: +1 310 329 6373  
 Fax: +1 310 329 0819  
 E-mail: sales@sugatsune.com  
 Website: www.sugatsune.com

**SUGATSUNE SHANGHAI CO., LTD.**  
 Phone: +86 21 3632 1858  
 Fax: +86 21 3632 1868  
 E-mail: lamp@sugatsune.com.cn  
 Website: www.sugatsune.com.cn

ISO9001(Japan Offices and Sugatsune America) and ISO14001(Chiba Production division and Logistci center), certified.

2012.10 PRINTED IN JAPAN 0116-2

# LAMP ET-48 LATCH STOPPER (FOR ET-125) INSTALLATION MANUAL

Thank you for selecting the Sugatsune stopper. In order to use this product correctly and safely, read this manual thoroughly before starting work.

※When neglecting this caution, or not followed, injury may be resulted. Furthermore, it may be not possible to finish installation.

**INSTALLATION PROCEDURES** <When installing ET-125T latch, follow the instructions on left page. >

- Fig. A: When installing the right-lock type (the lever faces rightward when indicator window shows “red”), set the protruded section to right and upper position to insert firmly to the metal part of the indicator. With this status, install these parts to the panel;.
- Fig. B: If left lock type is used, install parts with the protruded section of ET-48 facing reverse direction.

## Fig. A: Right lock type

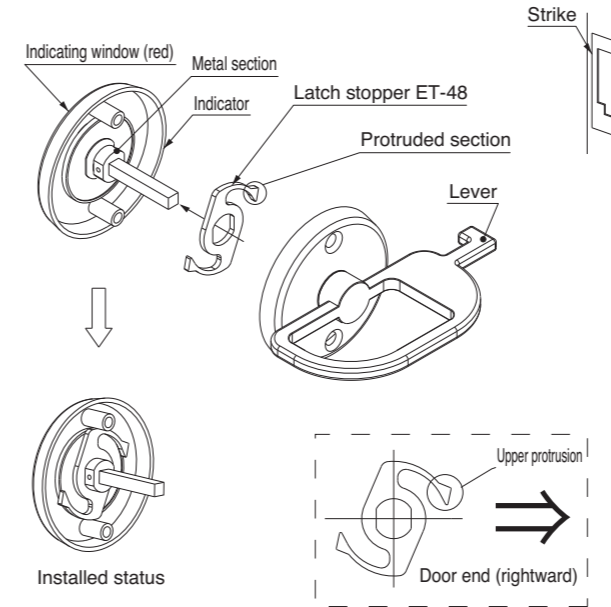

\* For right lock type, set parts such that upper protruded section faces to door end (rightward).

## Fig. B: Left lock type

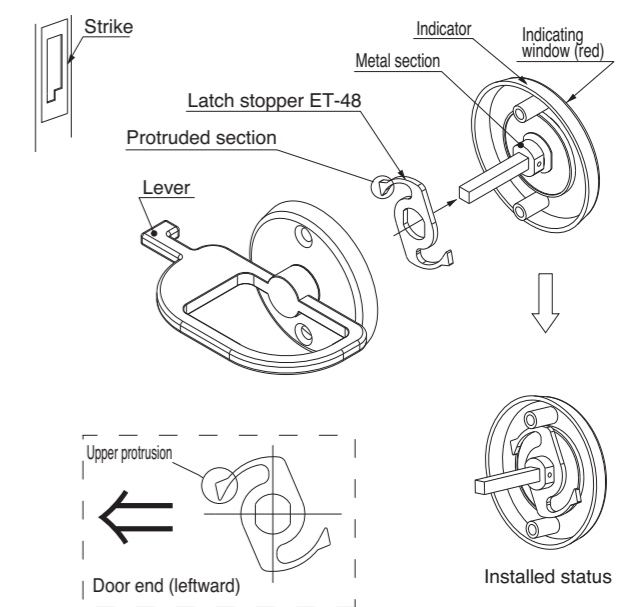

\* In case of left lock type, install parts such that upper protruded section faces door end (leftward).

## Confirmation of lever-hold position

- Fig. C denotes lever-hold position for right lock type. When moving the lever to the lock position (0 degree) from 90 degree position, confirm that the lever is held to the position.
  - Fig. D denotes the lever hold position for left lock type.
- ※When the lever is hold near “lock-release” position, ET-48 may be installed improperly. Reinstall the parts in correct manners.

## Fig. C: Right lock type

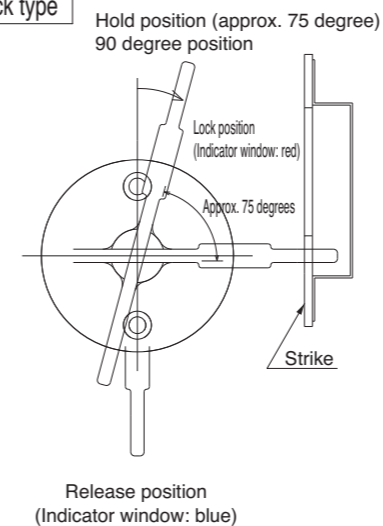

## Fig. D: Left lock type

