

LAMP® ガラス丁番 GH-456C

⚠️ 取り付け前に本書をよくお読みください。

■部品構成

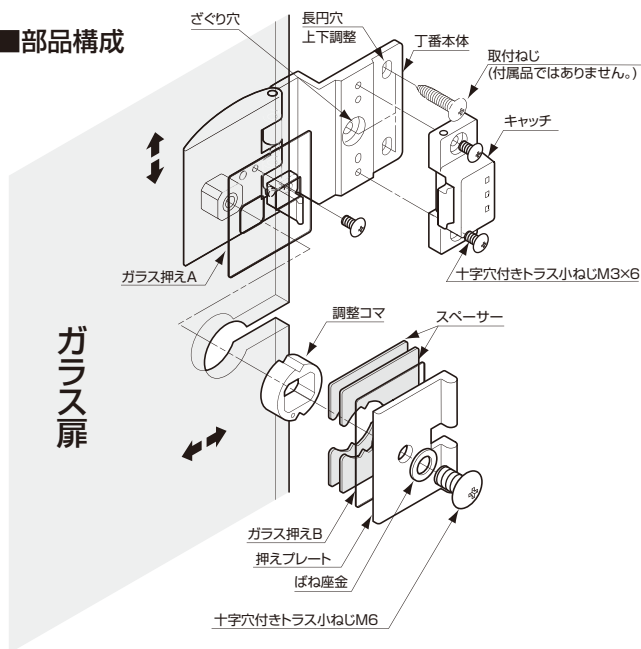

- 対応ガラス扉質量:15kg以下
- 対応ガラス扉幅:600mm以下

ガラス扉加工図(寸法単位はmm)

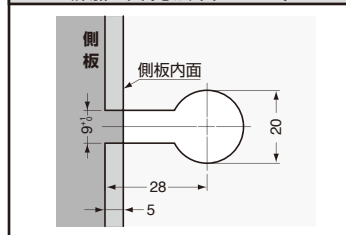

■ガラス扉厚別スペーサー使用枚数

5mm	6mm	8mm
3枚	2枚	使用しない

■丁番の取り付け

- 1 丁番本体を側板に突き当て長円穴2ヶ所を任意の取付位置に合わせて、取付ねじでねじで固定してください。
推奨締付トルク:1.96N・cm(20kgf・cm)
(丁番本体の取付用ねじは付属品ではありません。呼び4トラスタッピンねじ、または、3.8丸木ねじをご準備ください。)
- 2 上図を参考に部品を組み合わせ、付属の十字穴付トラ小ねじM6でガラス扉をしっかりと固定してください。
(ガラス扉の厚さによってスペーサーの数が変わります。ご注意ください。)
ガラス扉の調整
上下調整:本体長円穴2ヶ所のねじを緩め、丁番本体を上下させます(調整代は、上下±1mmです。)
左右調整:十字穴付トラ小ねじM6を緩め、ガラス扉を左右に動かして調整します(調整代は、左右±1.2mmです。)
- 3 丁番本体のざぐり穴に取付ねじをしっかりと締め付けてください。
- 4 キャッチを付属の十字穴付トラ小ねじM3で取り付けてください。

⚠️ ガラス錠(No.1310GL、No.1310GLW等)を使用する場合はキャッチは必要ありません。

本製品に関するご質問・ご相談は、お買い求めいただいた販売店、または下記の窓口にお問い合わせください。

アーキテクトサポート室 電話番号 03(3864)1122

受付時間 月～金 9:00～17:30 (年末・年始・夏季休暇等は除く)

FAX 03(3863)6875

E-mail: support@sugatsune.co.jp

東京都千代田区岩本町2-5-10 〒101-0032

SUGATSUNE スガツネ工業
LAMP 印の機能&デザイン金物メーカー

ISO 9001(JSAQ384)・ISO 14001(JSAE597) 審査登録
※ISO9001(国内拠点) ※ISO14001(千葉事業部 千葉工場 および 横浜事業部 横浜センター)
<http://www.sugatsune.co.jp/>

LAMP® GLASS DOOR HINGE GH-456C

⚠ Read all instructions carefully for proper installation.

■ Construction

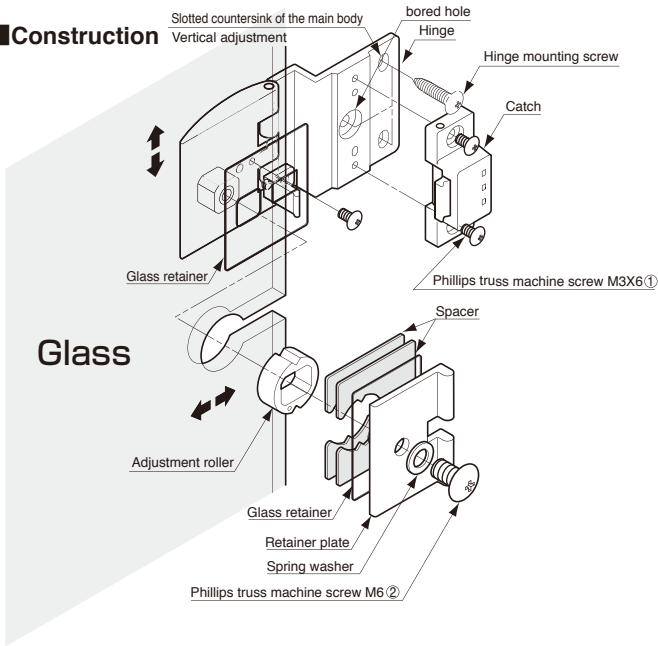

■ Door Weight: Max. 15kg

■ Door Width: Max 600mm

Glass processing drawing (Unit: mm)

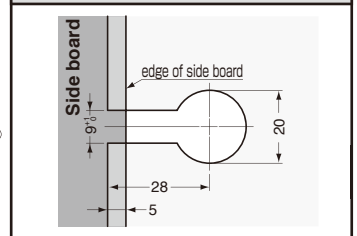

■ Number of spacers used for each glass

5mm	6mm	8mm
3 pieces	2 pieces	Not used.

■ Hinge installation

- Align two slotted holes of the main body to the side plate installing positions, and fasten the main body with the mounting screws.
Recommended tightening torque 196N·cm (20kgf·cm)
(The mounting screws for the hinge are not included. Prepare the nominal size 4 truss tapping screws or 3.8 wood screws.)
- Referring to the illustration above, assemble the parts, and securely fasten the glass door with the Phillips truss machine screw M6 ②. (Note that the number of spacers is different depending on the thickness of the glass door.)
- Adjustment of glass door
Vertical adjustment : Loosen the screw in two slotted countersinks of the main body and vertically slide the hinge.
(Adjustable allowance: Vertically ± 1 mm)
Horizontal adjustment : Loosen the Phillips truss machine screw M6, and horizontally slide the glass for adjustment.
(Adjustable allowance: Horizontally ± 1.2 mm)
- Install the body by fastening the mounting screws through the counter bored hole.
- Secure the catch with M3 screws ①.

⚠ If any glass lock (No.1310GL, No.1310GLW, etc) is used, the catch is unnecessary.

SUGATSUNE KOGYO CO.,LTD.
Phone: +81 3 3866 2260
F a x : +81 3 3866 4447
E-mail: export@sugatsune.co.jp
Website: www.sugatsune-intl.com

SUGATSUNE KOGYO (UK) LTD.
Phone: +44 118 9272 955
F a x : +44 118 9272 871
E-mail: sales@sugatsune.co.uk
Website: www.sugatsune.co.uk

SUGATSUNE AMERICA, INC.
Phone: +1 310 329 6373
F a x : +1 310 329 0819
E-mail: sales@sugatsune.com
Website: www.sugatsune.com

SUGATSUNE SHANGHAI CO., LTD.
Phone: +86 21 3632 1858
F a x : +86 21 3632 1868
E-mail: lamp@sugatsune.com.cn
Website: www.sugatsune.com.cn