

LAMP® ガラス丁番 GH-PSL40

⚠ 取り付け前に本書をよくお読みください。

■部品構成

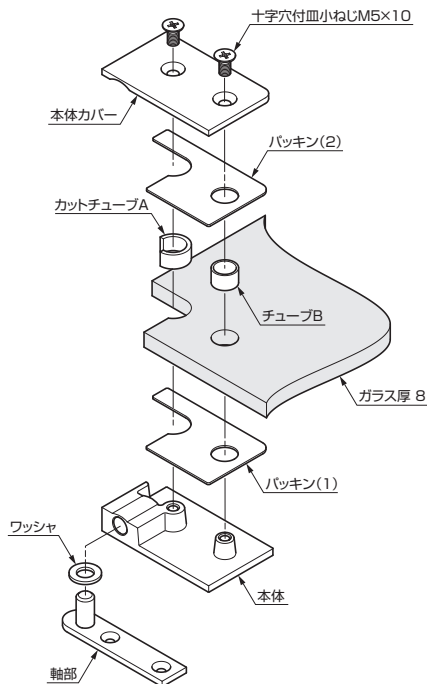

- 対応ガラス扉質量:20kg以下
- 対応ガラス扉幅:650mm以下
- 対応ガラス扉高さ:2000mm以下

ガラス扉加工図(寸法単位はmm)

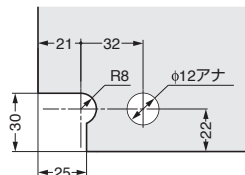

■取付方法

1. セッティングブロックなどを用意し、ガラスをその上に寝かせます。
2. パッキン(1)をガラスの丸穴および切欠きに合わせて貼り付けた後、本体をガラスに差し込みます。
3. カットチューブA(内径7)を切欠き穴に挿入します。
また、チューブBを丸穴に挿入します。
※チューブがガラスから外に出ないように挿入してください。
4. パッキン(2)をガラスに取り付けます。
5. 本体カバーを取り付け、ねじでしっかり固定してください。
扉の反対側も同様に取り付けます。
6. 軸部を本体に差し込みます。
7. 軸部の中心位置を決め、軸部を筐体底面・上面に取り付けます。

本製品に関するご質問・ご相談は、お買い求めいただいた販売店、または下記の窓口にお問い合わせいたします。

アーキテクトサポート室 電話番号 **03(3864)1122**

受付時間 月～金 9:00～17:30 (年末・年始・夏季休暇等は除く)

FAX 03(3863)6875

E-mail : support@sugatsune.co.jp

東京都千代田区岩本町2-5-10 〒101-0032

SUGATSUNE **スガツネ工業**
LAMP印の機能&デザイン金物メーカー

ISO 9001 (JSAQ384) ・ ISO 14001 (JSAE597) 審査登録
※ISO9001:国内各拠点 ※ISO14001:千葉事業部 千葉工場 および 物流事業部 物流センター
<http://www.sugatsune.co.jp/>

LAMP® GLASS DOOR HINGE GH-PSL40

⚠ Read all instructions carefully for proper installation.

■ Construction

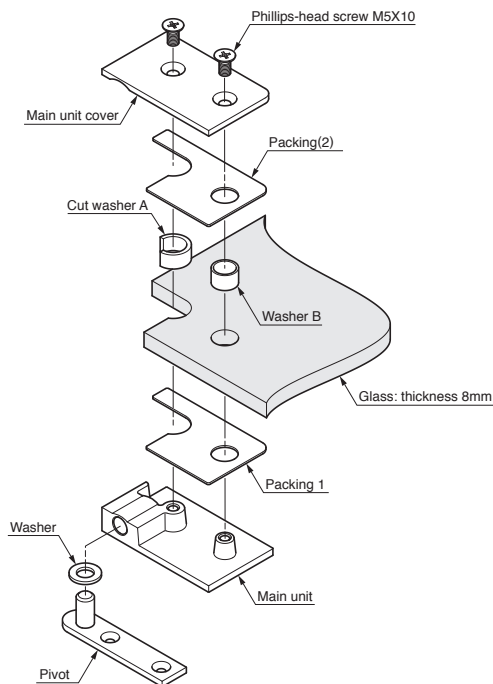

- Door weight: Max.20kg
- Door width: Max.650mm
- Door height: Max.2000mm

Glass cut out drawing (Unit: mm)

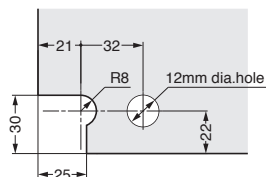

■ Hinge installation

1. Place the glass on a setting block or the like.
2. After setting the packing (1) aligning to circular hole and notch, insert the main unit to the glass.
3. Insert cut washer (A) (inside diameter 7 mm) into notched hole. Insert washer (B) into a circular hole.

*Make sure that the washers are fully fitted inside the glass.

4. Install packing (2) on the glass.
5. Install main unit cover and fix it with screws firmly.
Work another side similarly.
6. Insert the pivot into main unit.
7. Determine the center position of the shank and install pivots at top and bottom of the hinge.

SUGATSUNE KOGYO CO.,LTD.
Phone: +81 3 3866 2260
F a x : +81 3 3866 4447
E-mail: export@sugatsune.co.jp
Website: www.sugatsune-intl.com

SUGATSUNE KOGYO (UK) LTD.
Phone: +44 118 9272 955
F a x : +44 118 9272 871
E-mail: sales@sugatsune.co.uk
Website: www.sugatsune.co.uk

SUGATSUNE AMERICA, INC.
Phone: +1 310 329 6373
F a x : +1 310 329 0819
E-mail: sales@sugatsune.com
Website: www.sugatsune.com

SUGATSUNE SHANGHAI CO., LTD.
Phone: +86 21 3632 1858
F a x : +86 21 3632 1868
E-mail: lamp@sugatsune.com.cn
Website: www.sugatsune.com.cn