

安全金具シリーズ
LAMP® スライドラッチAK-60, AK-C60 取付説明書

このたびは弊社製品をお買い上げいただき誠にありがとうございます。
 取付け作業にあたっては本書をよくお読みのうえ、正しく取り付けてご使用されますようお願いいたします。取付け後は、お使いになる方が本書を保管してください。

本製品について

⚠ 使用上の注意

本品は吊り戸棚等の扉が地震などの揺れで開放するのを防止するスライド式のラッチですが、予想を超える衝撃が加わると扉が開放してしまう場合がありますので、重量物等の収納は避けてください。

適応 扉厚：18mm以上

標準天板厚または地板厚：25mm、(20mm、15mmの場合はスペーサーを使用)

推奨扉サイズ：高さ700mm以下 × 幅500mm以下

適応キャビネット：手順4の図のようなキャビネット(かぶせ仕様)

部品一覧

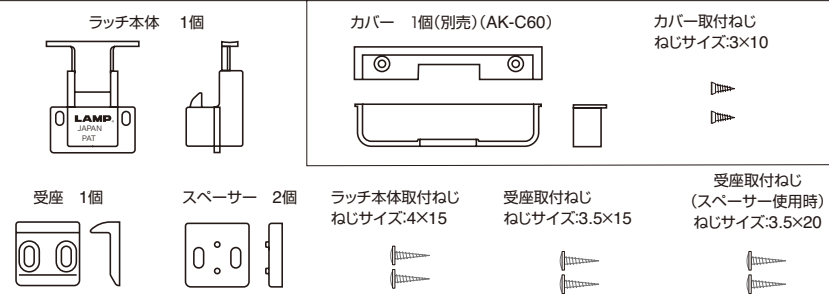

取付手順

手順1 (AK-60の場合)

扉端面を基準とし、下図にしたがって扉裏面に掘込み加工をします。

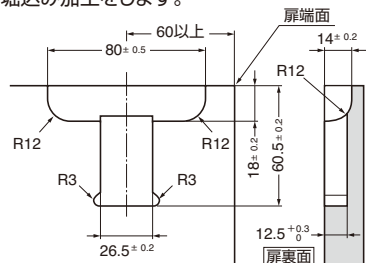

※扉の上下どちらにも取り付けることができます。
 (図は扉上部取り付けの場合、下部取り付けの場合は上下対称となります。)

手順1 (AK-C60の場合)

扉端面を基準とし、下図にしたがって扉裏面に掘込み加工をします。

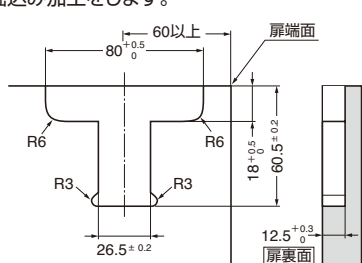

※扉の上下どちらにも取り付けることができます。
 (図は扉上部取り付けの場合、下部取り付けの場合は上下対称となります。)

手順2 (AK-60の場合)

下図を参考に付属の取付ねじでラッチ本体を扉裏面の所定の位置に仮止めします。

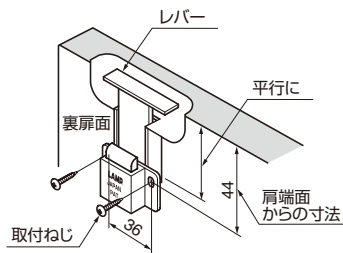

手順2 (AK-C60の場合)

下図を参考に付属の取付ねじでラッチ本体、カバーを扉裏面の所定の位置に仮止めします。

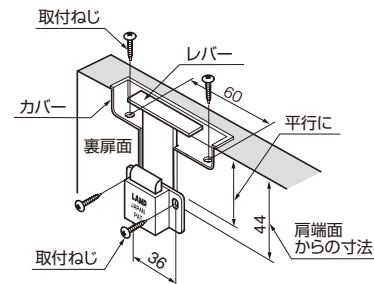

手順3 (共通)

付属の取付ねじで受座をキャビネットの所定の位置に仮止めします。
 パッキンが付いている場合は※寸法からパッキン厚み分を引いてください。
 (パッキン厚5mm以下)

⚠ 天板厚、または地板厚が20mm、15mmの場合はスペーサーを使用します。

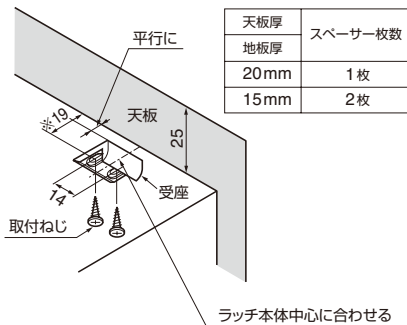

手順4 (共通)

扉を開閉してラッチの掛り具合をチェックし、ラッチと受座の掛り代とすき間が下図の適正値になるよう、ラッチ本体と受座の取付位置を調整し、最後に全ての取付ねじをしっかり締め込みます。

⚠ 吊元丁番で扉の目地調整などを行った場合は、再度、調整をし直してください。

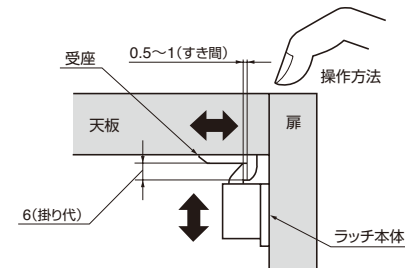

扉の開閉操作方法

- 扉を閉めれば自動的にラッチが掛ります。
- 扉を開ける時はレバーを押しながら扉を開けてください。

使用中の調整、メンテナンス

長期間の使用で扉が反ったり、垂れ下がったりすると正常に作動しなくなることがありますが、その場合は、扉の建て付けを調整するか、本品の取付位置を調整してください。

本製品に関するご質問・ご相談は、お買い求めいただいた販売店、または下記の窓口にお問い合わせください。

アーキテクトサポート室 電話番号 **03(3864)1122**
 受付時間 月～金 9:00～17:30 (年末・年始・夏季休暇等は除く)

FAX 03(3863)6875

E-mail: support@sugatsune.co.jp
 東京都千代田区若本町2-5-10 〒101-0032

SUGATSUNE スガツネ工業
 LAMP 扉の機能&デザインを追求する

ISO 9001 (JSAQ384)・ISO 14001 (JSAE597) 審査登録
 ※E90001 (国内発注) ※E914001 (手取事務部 千原工場および物流事業部 松伏センター)
<http://www.sugatsune.co.jp/>

LAMP® AK-60/AK-C60 SLIDE LATCH INSTALLATION INSTRUCTION

ABOUT THIS PRODUCT:

This slide latch has been especially designed with earthquake safety in mind. The unique simple design makes it possible to be used without a handle or knob. This product can prevent cabinet doors from opening during an earthquake.

Recommended door size

Height: 700 mm (27") MAX.
Width: 500 mm (20") MAX.
Thickness: 18 mm (3/4") MIN.

Cabinet top/bottom wall thickness

15 mm (19/32")
20 mm (25/32")
25 mm (63/64")

This unit is designed to be used on an overlay door.

PARTS LIST:

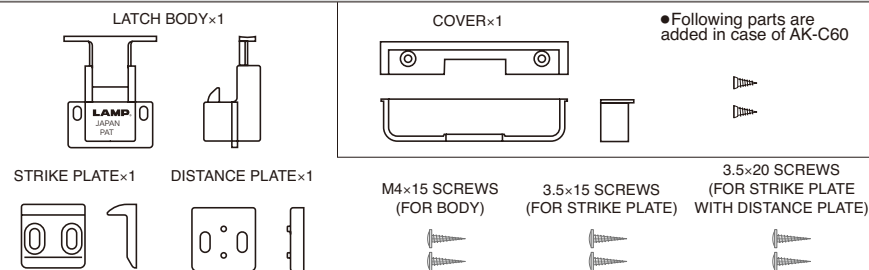

INSTALLATION INSTRUCTION:

STEP-1

Make a router cut into the cabinet door using the dimensions shown in the diagram.

* Please note that the diagram shows mounting instructions for a top edge mount. To mount the unit on the bottom edge of the cabinet door, use the given dimensions in reverse.

In case of AK-60

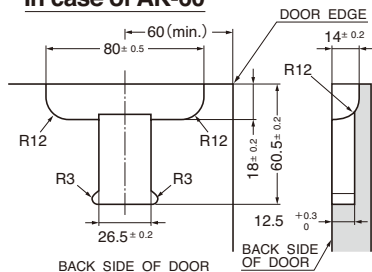

In case of AK-C60 (with cover)

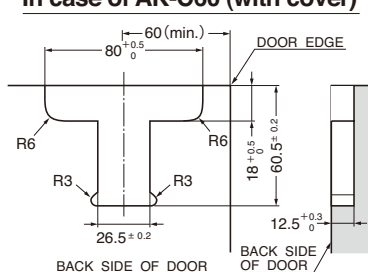

STEP-2

After making the necessary cuts into the cabinet door, mount the latch body to the cabinet door as shown in the diagram using the measurements provided. Do not tighten the mounting screws at this time. (for adjustment purpose)

In case of AK-60

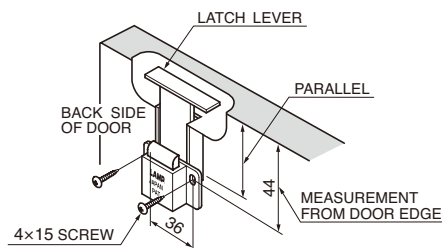

In case of AK-C60 (with cover)

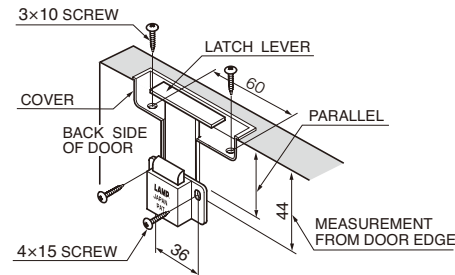

STEP-3

Attach the strike plate to the cabinet using the dimension provided in the diagram. Note that you may need to use the distance plate provided due to the thickness of the top/bottom board. Mount the strike plate but do not tighten the mounting screws. If a cushion or bumper is attached between the cabinet and cabinet door, subtract projection of the cushion or bumper from the 19 mm (*) distance given for the location of the strike plate. (The maximum projection of the cushion or bumper must not exceed 5 mm.)

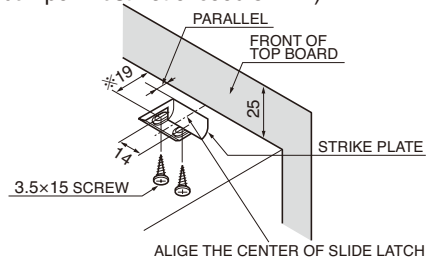

STEP-4

Test the function of the unit by opening and closing the cabinet door. Making the proper adjustments on the position of the latch and the strike as shown in the diagram, then tighten all mounting screws.

To operate: Push latch and pull cabinet door.

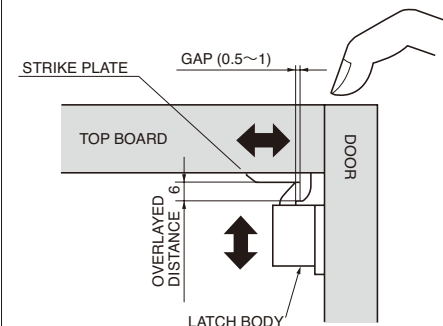

Warning:

During an extremely strong earthquake, the doors may open due to the contents inside the cabinet shifting.

Top (bottom) board thickness (mm)	Required distance plate (pcs)
20	1
15	2

SUGATSUNE KOGYO CO.,LTD.
Phone: +81 3 3866 2260
F a x : +81 3 3866 4447
E-mail: export@sugatsune.co.jp
Website: www.sugatsune-intl.com

SUGATSUNE KOGYO (UK) LTD.
Phone: +44 118 9272 955
F a x : +44 118 9272 871
E-mail: sales@sugatsune.co.uk
Website: www.sugatsune.co.uk

SUGATSUNE AMERICA, INC.
Phone: +1 310 329 6373
F a x : +1 310 329 0819
E-mail: sales@sugatsune.com
Website: www.sugatsune.com

SUGATSUNE SHANGHAI CO., LTD.
Phone: +86 21 3632 1858
F a x : +86 21 3632 1868
E-mail: lamp@sugatsune.com.cn
Website: www.sugatsune.com.cn