

LAMP® ガラス丁番 GH-450/GH456N/GH-450G

⚠ 取り付け前に本書をよくお読みください。

■部品構成

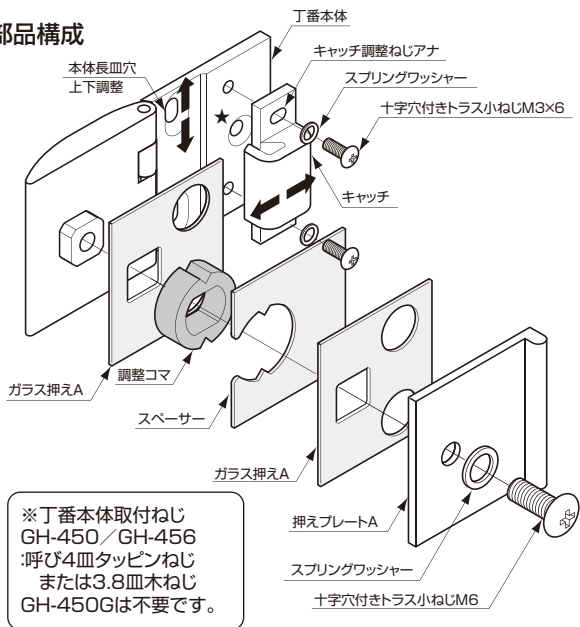

※丁番本体取付ねじ
GH-450/GH-456
:呼び4皿タッピンねじ
または3.8皿木ねじ
GH-450Gは不要です。

ガラス加工図(寸法単位はmm)

GH-450型 GH-450G型

| 品番 | A |
|----------|-----|
| GH-450型 | 4.5 |
| GH-450G型 | 5.0 |

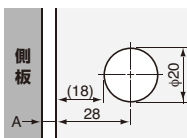

GH-456N型

| 品番 | A |
|----------|-----|
| GH-456N型 | 5.0 |

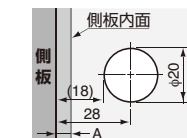

GH-450G 側面ガラス穴加工

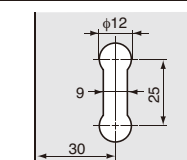

■ガラス厚別スペーサー使用枚数

| 5mm厚ガラス | 6mm厚ガラス | 8mm厚ガラス |
|---------|---------|---------|
| 3枚 | 2枚 | 使用しない |

■丁番の取り付け

- 1 本体長皿穴2ヶ所を側板取付位置に合わせて、取付ねじでねじ止めます。
(丁番本体の取付用ねじは付属品ではありません。呼び4皿タッピンねじ、または、3.8皿木ねじをご準備ください)
- 2 上図を参考に部品を組み合わせ、十字穴付トラス小ねじM6でガラス扉をしっかりと固定します。(ガラス扉の厚さによってスペーサーの数が変わります。注意してください)
・ガラス扉の調整
上下調整:本体長皿穴2ヶ所のねじを緩め、丁番本体を上下させます。(調整代は、上下2mmです)
左右調整:十字穴付トラス小ねじM6を緩め、ガラスを左右に動かして調整します。(調整代は、左右2.5mmです)
- 3 ★の本体取付ねじをしっかりと締め付けた後、キャッチをねじ止めてキャッチの調整を行ってください。

■キャッチの調整(GH-456N、GH-450Gには付いていません)

キャッチを使用する場合は、キャッチの取付ねじを緩め、キャッチの位置を前後に移動させてキャッチ力を調整してください。

⚠ 極端にキャッチ力を強くすると、キャッチが破損する恐れがあるため、ご注意ください。
また、ガラス錠(No.1310GL、No.1310GLW等)を使用する場合はキャッチは必要ありません。

本製品に関するご質問・ご相談は、お買い求めいただいた販売店、または下記の窓口にお問い合わせください。

アーキテクトサポート室 電話番号 03 (3864) 1122

受付時間 月～金 9:00～17:30 (年末・年始・夏季休暇等は除く)

FAX 03 (3863) 6875

E-mail: support@sugatsune.co.jp

東京都千代田区若本町2-5-10 〒101-0032

SUGATSUNE スガツネ工業
LAMP 印の機能&デザイン金物メーカー

ISO 9001 (JSAQ384)・ISO 14001 (JSAE597) 審査登録
※ISO9001:国内各拠点 ※ISO14001:千葉事業部 千葉工場 および 物流事業部 物流センター
http://www.sugatsune.co.jp/

LAMP® GLASS DOOR HINGE GH-450/GH-456N / GH-450G

⚠ Read all instructions carefully for proper installation.

■ Construction

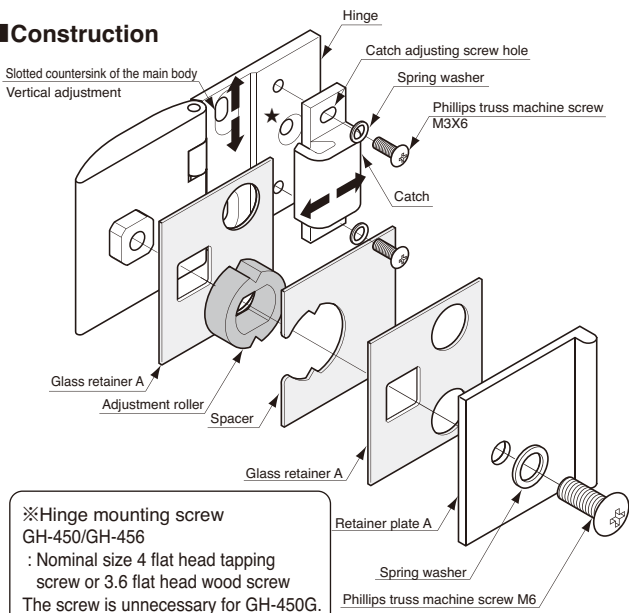

Glass processing drawing (Unit: mm)

GH-450 GH-450G

| Art.No | A |
|---------|-----|
| GH-450 | 4.5 |
| GH-450G | 5.0 |

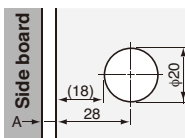

GH-456N型

| Art.No | A |
|---------|-----|
| GH-456N | 5.0 |

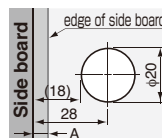

GH-450G Side glass hole processing

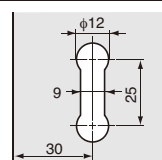

■ Number of spacers used for each glass

| 5mm thick glass | 6mm thick glass | 8mm thick glass |
|-----------------|-----------------|-----------------|
| 3 pieces | 2 pieces | Not used. |

■ Hinge installation

- Align two slotted countersinks of the main body to the side plate installing positions, and fasten the main body with the mounting screws. (The mounting screws for the hinge are not included. Prepare the nominal size 4 flat head tapping screws or 3.8 flat head wood screws.)
- Referring to the illustration above, assemble the parts, and securely fasten the glass door with the Phillips truss machine screw M6. (Note that the number of spacers is different depending on the thickness of the glass door.)
 - Adjustment of glass door
 - Vertical adjustment : Loosen the screw in two slotted countersinks of the main body and vertically slide the hinge. (Adjustable allowance: Vertically 2mm)
 - Horizontal adjustment : Loosen the Phillips truss machine screw M6, and horizontally slide the glass for adjustment. (Adjustable allowance: Horizontally 2.5mm)
- After securely tightening the mounting screws marked with ★, fix the catch with the screws and adjust the catch.

■ Catch adjustment (The catch is not attached to GH-456N, GH-450G.)

If the catch is used, loosen the catch mounting screws and relocate the catch for adjustment of catch force.

**⚠ Note that the catch may be damaged if the catch force is extremely increased.
If any glass lock (No.1310GL, No.1310GLW, etc) is used, the catch is unnecessary.**

SUGATSUNE KOGYO CO.,LTD.
Phone: +81 3 3866 2260
F a x : +81 3 3866 4447
E-mail: export@sugatsune.co.jp
Website: www.sugatsune-intl.com

SUGATSUNE KOGYO (UK) LTD.
Phone: +44 118 9272 955
F a x : +44 118 9272 871
E-mail: sales@sugatsune.co.uk
Website: www.sugatsune.co.uk

SUGATSUNE AMERICA, INC.
Phone: +1 310 329 6373
F a x : +1 310 329 0819
E-mail: sales@sugatsune.com
Website: www.sugatsune.com

SUGATSUNE SHANGHAI CO., LTD.
Phone: +86 21 3632 1858
F a x : +86 21 3632 1868
E-mail: lamp@sugatsune.com.cn
Website: www.sugatsune.com.cn